

FCV100

FOOT CONTROLLER

Manuel d'utilisation

FRANÇAIS

Version 1.1 Juillet 2003

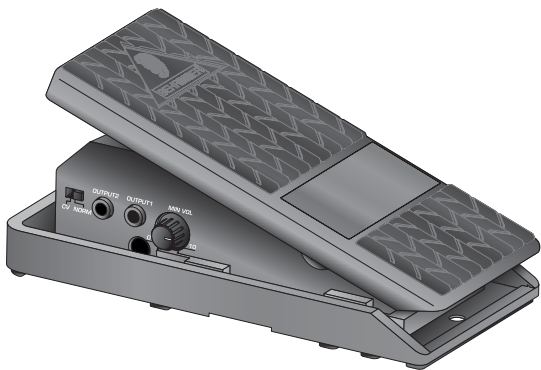

www.behringer.com



JUST LISTEN.

FOOT CONTROLLER FCV100

Bienvenue dans la famille BEHRINGER !

Merci de la confiance que vous nous avez accordée en achetant la pédale FCV100.

La FCV100 est une unité de contrôle polyvalente de haute qualité. Elle permet de contrôler, par simple commande au pied le volume ou un paramètre de modulation d'appareils stéréo ou deux instruments de musique. La FCV100 est un outil fiable parfaitement adapté au studio et à la scène.

1. CONSIGNES DE SECURITE

Les consignes de sécurité en détail :

Avant la mise en service de l'appareil, lisez attentivement l'ensemble des consignes de sécurité et des conseils d'utilisation. Conservez-les soigneusement afin de pouvoir les consulter ultérieurement.

Dommages :

Ne faites pas tomber l'appareil sous peine de lui occasionner de sérieux dommages. BEHRINGER décline toute responsabilité concernant l'ensemble des dommages occasionnés par l'utilisateur.

Entretien et précautions d'emploi :

Si vous laissez la FCV100 inutilisée pendant plus de trois mois, enlevez la pile de son compartiment afin d'éviter les dommages occasionnés par l'éventuelle perte de fluide de la pile. La FCV100 se met automatiquement sous tension dès que ses entrées sont occupées par des connecteurs. Pour ne pas vider la pile inutilement, retirez les connecteurs de la pédale dès que vous ne l'utilisez pas.

Si vous souhaitez alimenter la FCV100 via la tension secteur, utilisez une alimentation externe adéquate (AC/DC) sans quoi vous risquez d'endommager l'appareil.

Nettoyez votre FCV100 à l'aide d'un chiffon sec. N'utilisez pas de solvants qui pourraient endommager la surface de l'appareil.

2. COMMANDES ET CONNEXIONS

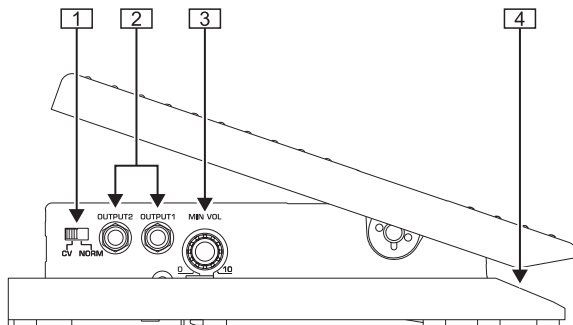

Fig. 2.1 : Commandes et connexions de la FCV100 (1)

- 1 En mode « NORM », la FCV100 peut contrôler le volume de deux instruments. Les signaux des entrées INPUT 1/2 sont routés sur les sorties OUTPUT 1/2. En mode « CV », la FCV100 peut commander le volume ou la modulation d'autres instruments. Pour ce faire, reliez la sortie OUTPUT 2 à l'entrée de volume ou de modulation de l'instrument. Dans ce mode, lorsque la sortie OUTPUT 2 est utilisée, les entrée/sortie INPUT/OUTPUT 1 peuvent être utilisées pour contrôler le volume d'un instrument supplémentaire comme en mode « NORM ». Toutes les liaisons reposent sur des connecteurs jack 6,3 mm symétriques.
- 2 En mode « NORM », le signal de l'entrée de la FCV100 est transmis à différents instruments. En mode « CV », si vous n'utilisez que la sortie OUTPUT 2, la FCV100 joue alors le rôle d'un contrôleur CV (Controlled Voltage) délivrant uniquement un signal de commande.
- 3 Avec la pédale fermée, on augmente le volume en tournant le potentiomètre MIN VOL dans le sens des aiguilles d'une montre. Cette commande permet de définir la plage de volume.
- 4 On contrôle le volume avec le potentiomètre de volume ou avec le plateau de la pédale.

FOOT CONTROLLER FCV100

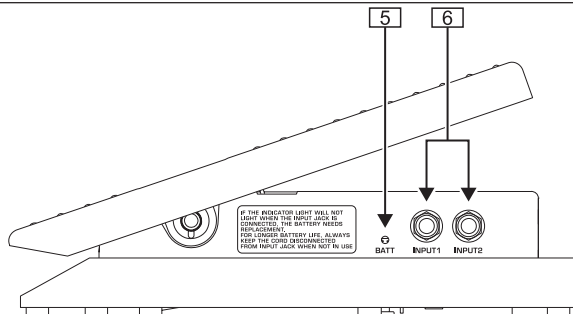

Fig. 2.2 : Commandes et connexions de la FCV100 (2)

- 5 Vous devez remplacer la pile de la pédale lorsque le voyant d'état de la pile reste éteint ou s'allume faiblement. Consultez le chapitre 3 « INSTALLATION & REMPLACEMENT DE LA PILE » à ce sujet.
- 6 En mode « NORM », raccordez vos instruments aux entrées INPUTS 1/2. En mode « CV », la sortie OUTPUT 2 ne délivre pas de signal audio de l'entrée INPUT 2 mais un signal de commande. En mode « CV », vous pouvez aussi utiliser l'entrée/sortie INPUT 1/OUTPUT 1 pour contrôler le volume d'un second instrument.

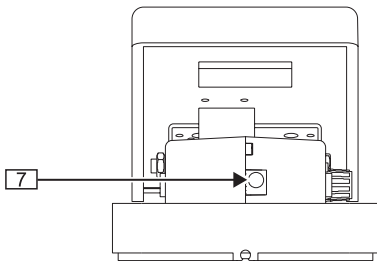

Fig. 2.3 : Commandes et connexions de la FCV100 (3)

FOOT CONTROLLER FCV100

- 7 On alimente la FCV100 soit avec un transformateur 12 V DC, soit avec une pile 9 V de type 6LR91. Si vous installez simultanément une pile et une alimentation externe, la pédale n'utilisera que cette dernière afin d'économiser la pile.

3. INSTALLATION & REMPLACEMENT DE LA PILE

Ouvrez le compartiment de la pile en procédant comme suit :

1. Desserrez la vis de la base de la FCV100 et retirez la plaque.
2. Remplacez la pile par une nouvelle puis revissez la plaque.

 Pour économiser la pile, n'oubliez pas de débrancher les câbles raccordés à la pédale dès que vous ne l'utilisez pas.

4. LIAISONS

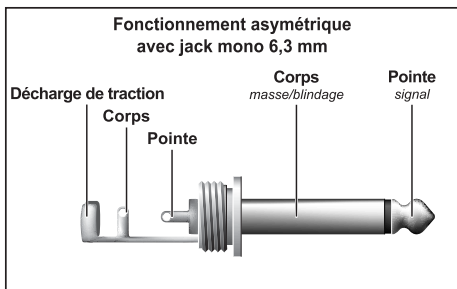

Fig. 4.1 : Jack mono 6,3 mm

FOOT CONTROLLER FCV100

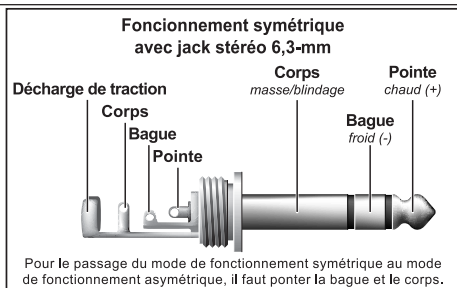

Fig. 4.2 : Jack stéréo 6,3 mm

5. GARANTIE

Vous pouvez consulter nos conditions de garantie actuelles sur le site Internet <http://www.behringer.com>. Bien entendu, vous pouvez aussi nous contacter par e-mail (support@behringer.de), par fax au +49 2154 9206 4199 ou encore par téléphone au +49 2154 9206 4166.

6. CARACTERISTIQUES TECHNIQUES

Entrées/sorties	embases jack stéréo 6,3 mm
Niveau d'entrée max.	2 V (RMS)
Impédance d'entrée	300 k Ω
Impédance de sortie	560 Ω
Amortissement de sortie	0-70 dB
Distorsion (THD)	0,04% (1 kHz @ 1 V (RMS) sortie)
Rapport signal/bruit	94 dB
Alimentation	transformateur 12 V DC
Pile	pile 9 V, Type 6LR91
Consommation électrique	5 mA
Dimensions	150 mm x 130 mm x 60 mm
Poids	approx. 650 g

La société BEHRINGER apporte le plus grand soin à la fabrication de ses produits pour vous garantir la meilleure qualité. Des modifications nécessaires peuvent donc être effectuées sans notification préalable. C'est pourquoi les caractéristiques et la configuration physique des produits peuvent différer des spécifications et illustrations présentées dans ce manuel.

Ce mode d'emploi est assujéti à droits d'auteur. Elles ne peuvent être reproduites ou transmises, totalement ou partiellement, par quelque moyen que ce soit (électronique ou mécanique) dont la photocopie ou l'enregistrement sous toute forme, sans l'autorisation écrite de BEHRINGER Spezielle Studiotechnik GmbH.

BEHRINGER est une marque déposée. © 2003 BEHRINGER Spezielle Studiotechnik GmbH.

BEHRINGER Spezielle Studiotechnik GmbH, Hanns-Martin-Schleyer-Str. 36-38,
47877 Willich-Münchheide II, Allemagne

Tél. +49 2154 9206 0, télécopie +49 2154 9206 4903
